



Industrijske stolne i podne vage

Za pouzdano vaganje u lancu proizvodnje



Svakodnevni život činimo sigurnijim

Sartorius Croatia – Libra Elektronik d.o.o. certificirani je partner njemačke tvrtke Minebea Intec, globalnog proizvođača proizvoda i rješenja za vaganje i inspekciju te pružatelja usluga u brojnim industrijama. Kroz proizvodni program Minebea Intec, svojim korisnicima pomažemo osigurati precizne, pouzdane i točne rezultate u proizvodnim procesima. Djelujemo na području Republike Hrvatske, Republike Slovenije te Bosne i Hercegovine.

Pružamo visokotehnološka rješenja njemačke kvalitete, proizvode i usluge za proizvodnju i pakiranje, čineći svakodnevni život sigurnijim mjestom. Podrška smo prehrambenoj, farmaceutskoj i kemijskoj industriji, kao i brojnim drugim industrijama. Stojimo uz naše kupce kroz čitav životni ciklus naših proizvoda: od odabira odgovarajuće opreme, instalacije i kalibracije te usluga održavanja i popravka do pružanja obuke za korisnike.

Svoj portfelj proizvoda nadopunjujemo uslugama servisa, tehničke podrške i preventivnog održavanja. U vlastitom akreditiranom umjernom laboratoriju prema normi HRN EN ISO/IEC 17025:2017 vršimo usluge umjeravanja vaga, utega i pipeta, zakonske ovjere te razvijamo vlastite softverske programe najnaprednije tehnologije na tržištu.

Proizvodi i rješenja tvrtke Minebea Intec integrirani su u brojnim industrijama



The true measure

Minebea Intec vodeći je proizvođač rješenja i tehnologija za industrijsko vaganje i kontrolu. Njezina misija je povećati pouzdanost, sigurnost i učinkovitost proizvodnih procesa kupaca. Da bi to postigla, Minebea Intec nudi visokokvalitetne proizvode, rješenja i usluge koji osiguravaju visoku razinu sigurnosti.

Minebea Intec svoje izvrsne performanse temelji na 150 godina iskustva, prepoznatljivoj njemačkoj kvaliteti i kontinuiranim ulaganjima u razvoj inovativnih tehnologija.





Snažna globalna prisutnost i široka mreža distribucijskih partnera osiguravaju pouzdanost kupaca u vrhunsku kvalitetu Minebea Intec – bilo kada i bilo gdje. Cilj je postaviti snažne standarde u svim područjima tvrtke, što se odražava u sloganu tvrtke, 'the true measure' (prava, istinska mjera).

Kupnjom Minebea Intec proizvoda, kupci diljem svijeta svaki dan biraju puno više od inovativnih tehnologija: oni također biraju vrhunske performanse usluga i sveobuhvatnu podršku tijekom cijelog životnog ciklusa proizvoda. Cilj Minebea Intec je ispuniti zahtjeve svojih kupaca bez obzira na industriju i biti prvi odabir za tehnologije vaganja i kontrole. Ukratko: najbolji stručnjak kojeg možete imati!

Minebea
intec

Certified Partner

Partner Program

Vizija Minebea Intec partnerskog programa je zajednički raditi na izgradnji jake, pouzdane i obučene partnerske mreže diljem svijeta, koja proširuje doseg kupaca, pojačava njihov položaj i svijest o brendu. Partnerski program nudi vodeće industrijske proizvode i rješenja za vaganje, istovremeno omogućavajući partnerima da potaknu rast i diferenciraju svoje poslovanje prodajom portfelja Minebea Intec proizvoda širokoj bazi kupaca.

Različiti zahtjevi korisnika

Minebea Intec pruža inovativne proizvode i rješenja za pouzdano vaganje kroz čitav lanac proizvodnje. Sveobuhvatan asortiman industrijskih stolnih i podnih vaga, zajedno s pojedinačnim komponentama i priborom, omogućuje konfiguriranje rješenja za vaganje prema točnom profilu upotrebe određene primjene, od opterećenja od 0,001 g do 3000 kg, od ocjene sukladnosti do higijenskih zahtjeva, točno i temeljito prema EX certifikatu. Rezultat: najpreciznija, najpouzdanija mjerenja u bilo koje vrijeme i sa sposobnošću da ispune sve zahtjeve.

Na primjer:

- Provjera težine i integriteta
- Razvrstavanje, sortiranje i brojanje po težini
- Punjenje i formulacija u upravljanju recepturama
- Provjera zaliha, količine proizvodnje i odlazne robe
- Puštanje u rad i otprema
- Statistička provjera proizvodnih procesa



Odaberite pravu industrijsku vagu za svoj proces.
Preuzmite Minebea Intec **White Paper** ovdje!

Uvijek pravo rješenje za svaku od ovih aplikacija:



Punjenje i doziranje



Kontrola količine
ispune



Klasifikacija



Formulacija



Statistika



Statistička
kontrola procesa



Vaganje



Brojanje



Foreign body detection

Zašto odabrati Minebea Intec?

Minebea Intec je kratica za kvalitetu i vrhunsku tehnologiju. Inovativna rješenja njemačke kvalitete primjenjuju se u cijelom svijetu, podnoseći najteže uvjete i najstrože zahtjeve. Minebea Intec nudi podršku i usluge na licu mjesta tijekom cijelog životnog ciklusa svojih proizvoda. To znači da naši kupci uvijek imaju najbolje moguće rješenje za svoje zahtjeve.



German Quality



'Industrijske vage tvrtke Minebea Intec daju važan doprinos kvaliteti proizvoda. Njihova precizna mjerenja smanjuju odbačene proizvode, što nas opet čini profitabilnijima.'

Industrijske stolne i podne vage

Minebea Intec ima desetljeća iskustva u sektoru industrijskih vaga. Vage dokazane njemačke kvalitete, robusne su i vrlo točne, a imaju iznimno kratko vrijeme vaganja. To znači da ne pomažu samo našim kupcima da svoje procese učine bržim i preciznijim – sve industrijske vage također dugoročno osiguravaju precizna, stabilna i ponovljiva mjerenja.

Kvaliteta je najbolji proizvod Minebea Intec

Cilj Minebea Intec je isporučiti kupcima proizvode vrhunske kvalitete. Jedan od načina na koji tvrtka to čini je redovito i temeljito provjeravanje standarda kvalitete. Kao dio završnog procesa, svaki uređaj prolazi kroz opsežan i detaljan program testiranja. Interne revizije proizvoda također se redovito provode. Sustavi upravljanja u svim objektima Minebea Intec u najmanju ruku ispunjavaju zahtjeve DIN EN ISO 9001 i dio su politike tvrtke.

Podešavanje, umjeravanje i ocjenjivanje sukladnosti

Mnoge industrijske vage Minebea Intec opremljene su ugrađenom motoriziranom kalibracijskom težinom. Navedeno omogućuje provjeru točnosti vage pritiskom na gumb bez potrebe za dodatnom ispitnom težinom. Osjetljivost vage također se može lako kalibrirati dodirom gumba. Kako bi se osiguralo ispunjavanje zakonskih uvjeta i praćenje rezultata vaganja, Minebea Intec također može pružiti umjeravanje i ocjenu sukladnosti (prethodno provjeravanje) vaga tijekom servisiranja. Stručnost u ovom području potkrijepljena je sljedećim certifikatima i akreditacijama:

- Potvrda o priznanju za sustav upravljanja kvalitetom prema 2014/31/EU za neautomatske vage
- DAkkS (njemačko nacionalno tijelo za akreditaciju) akreditacija za umjeravanje neautomatskih vaga prema DIN EN/ISO/IEC 17025
- DAkkS (njemačko nacionalno tijelo za akreditaciju) akreditacija za umjeravanje utega od 1 mg do 1,000 kg prema DIN EN/ISO/IEC 17025
- Certificirani QM sustav prema DIN ISO 9001

Slobodno nam se javite! Rado ćemo vas savjetovati o Minebea Intec proizvodima i uslugama



Stolne i podne vage Combics®

Stolna i podna vaga Combics® kombinira preciznost i svestranost. Sve platforme opremljene su dokazanom preciznom tehnologijom mjerenja naprezanja, a neki modeli imaju elektromehaničku kompenzaciju sile visoke rezolucije. Modularni dizajn omogućuje maksimalnu fleksibilnost pri zasebnoj instalaciji indikatora i platforme, kao i ciljanu zamjenu pojedinih komponenti. Odaberite između:

- Tri indikatora jednostavnih za upotrebu za različite zahtjeve
- Razne završne obrade, npr. nehrđajući čelik
- Raspon opterećenja između 3 kg i 3 t
- Čitljivost između 0.05 g i 200 g
- Platforme u različitim izvedbama i veličinama
- Raspon rezolucija od 3,000 d do 340,000 d
- Način provjere i rješenja protiv eksplozije
- Veliki izbor dodatne opreme, mogućnosti i dodataka



Podna vaga Combics®



Indikator
Combics® 1



Indikator
Combics® 2



Indikator
Combics® 3



Explosion protection



Stolna vaga Combics®

Pametne programske aplikacije

- Jednostavni aplikacijski softver za razne primjene, poput brojanja, provjere i provjere pretpakiranja, unaprijed instaliran kao standardna značajka

Svestrana sučelja

- Optimalna povezanost i integracija u postojeće sustave, npr. putem RS 232, RS 485/422, analognih 4-20 mA, digitalnih ulaza/izlaza, Profibus DP, Ethernet TCP/IP

Posebno prikladno za namjene kao što su:

- Statističko bilježenje težina, veza sa SPC@Enterprise
- Automatsko i ručno doziranje i punjenje
- Ručno doziranje, proizvodnja smjesa
- Totaliziranje i odabir narudžbi
- Razvrstavanje, klasifikacija i sortiranje po težini
- Brojanje dijelova za upravljanje materijalima
- Jednostavno bilježenje težine sa zapisnicima za dokumentaciju
- Provjera, npr. sadržaja već zapakiranih jedinica
- Vaganje spremnika i posuda za upravljanje skladištenjem

Stolna vaga Signum®

Stolna vaga Signum® posebno je razvijena kao kompaktno rješenje za brojne industrije. Sve vage u ovom rasponu temelje se na tehnologiji mjerača naprezanja (SG) ili elektromagnetske kompenzacije sile (EMFC). U svakodnevnim aplikacijama vaganja, ističu se zahvaljujući kratkom vremenu mjerenja, fleksibilnosti i sigurnosti. Indikator se može postaviti prema namjeni neovisno o položaju platforme, a može se postaviti čak i na stalak. Korisnici mogu birati između specifikacija modela Supreme, Advanced ili Regular, ovisno o potrebnoj razini preciznosti. Također mogu birati između:

- Tri indikatora jednostavna za korištenje s različitim razinama
- IP43 ili IP65 klasa zaštite
- Razne završne obrade, npr. nehrđajući čelik
- Raspon opterećenja između 0.6 kg i 65 kg
- Čitljivost između 0.001 g i 10 g
- Platforme u različitim izvedbama i veličinama
- Način provjere i rješenja protiv eksplozije
- Širok raspon sučelja
- Veliki izbor dodatne opreme, mogućnosti i dodataka



Posebno prikladno za namjene kao što su:

- Automatsko i ručno doziranje i punjenje
- Ručno doziranje, proizvodnja smjesa
- Totaliziranje i odabir narudžbi
- Razvrstavanje, klasifikacija i sortiranje prema težini
- Brojanje dijelova za upravljanje materijalima
- Jednostavno bilježenje težine sa zapisnicima za dokumentaciju
- Provjera, npr. sadržaja već zapakiranih jedinica
- Vaganje spremnika i posuda za upravljanje skladištenjem

Supreme, Advanced ili Regular model?

Stolna vaga Signum® dostupna je u različitim rezolucijama, ovisno o potrebnoj razini preciznosti:

Signum® Regular

- Standardni SG sustav vaganja
- Visoka razina ugrađene zaštite od preopterećenja
- Rezolucija do 35,000 d

Signum® Advanced

- Mehatronički SG sustav vaganja SG
- Visoka rezolucija i ekonomičnost zahvaljujući dodanoj elektroničkoj kompenzaciji
- Rezolucije od 80,000 d i 150,000 d

Signum® Supreme

- Monolitni EMFC sustav vaganja
- Precizna mjerenja koja minimiziraju gubitak proizvoda i povećavaju profitabilnost
- Precizna mjerenja u svakom trenutku zahvaljujući ugrađenoj motoriziranoj kalibracijskoj težini
- Rezolucije od 350,000 d do 620,000 d



Stolna vaga Signum®

Stolne i podne vage Midrics®

Stolna i podna vaga Midrics® je izdržljiva, ima dugi vijek trajanja i lako se održava. Indikator se može postaviti sukladno namjeni neovisno o položaju platforme, a postaviti se može čak i na stalak. Odaberite između:

- Raznolik izbor indikatora i platformi
- IP65 ili IP67/IP68 klasa zaštite
- Raspon opterećenja između 3 kg i 3 t
- Čitljivost između 0.2 g i 200 g
- Način provjere
- Raspon rezolucija od 3,000 d do 5,000 d
- Širok raspon sučelja
- Veliki izbor dodatne opreme, mogućnosti i dodataka



Stolna vaga Midrics®

Industrijska vaga Puro®

Vage iz Puro® serije razvijene su za širok raspon zahtjeva za vaganje. Bilo da se radi o vaganju, brojanju ili kontroli kvalitete – sve Puro® vage ističu se svojom brzinom i preciznošću. Njihov izdržljivi dizajn i inovativne aplikacije prilagođene korisniku, čine Puro® vage savršenim izborom u svim područjima industrijskog vaganja.

Puro® - izvrsna tehnologija vaganja po pristupačnoj cijeni

Naši kupci idealnu Puro® vagu za svoje potrebe, odabiru iz sveobuhvatnog portfelja modela. Vage se isporučuju u najkraćem mogućem roku.

- **Kompaktne vage**
S velikim, svijetlim zaslonom i sustavom osvjjetljenja i signalizacije za izuzetno pouzdan rad
- **Indikator vaganja**
Pouzdana, precizno vaganje rezultira u trenu
- **Stolne i podne vage**
U mnogo različitih dimenzija, kapaciteta, rezolucija i dizajna, ovisno o zahtjevima
- **Stolne i podne platforme**
Izdržljiva rješenja za širok raspon zahtjeva



Posebno prikladno za namjene kao što su:

- Ručno doziranje i punjenje
- Ručno doziranje, proizvodnja smjesa
- Totaliziranje i odabir narudžbi
- Brojanje dijelova za upravljanje materijalima
- Razvrstavanje, klasifikacija i sortiranje po težini
- Jednostavno bilježenje težine sa zapisnicima za dokumentaciju
- Provjera, npr. već zapakiranih jedinica
- Vaganje spremnika i posuda za upravljanje skladištenjem

Upoznajte Puro®



Puro® je dizajniran kako bi standardnu kvalitetu i vodeću tehnologiju vaganja učinio pristupačnima kroz raznoliku seriju industrijskih vaga.

Razvojni napori rezultirali su inovativnim rješenjima za vaganje koja su intuitivna za upotrebu i nude jedinstvene značajke na tržištu.

Cilj je uvijek pružiti savršenu industrijsku vagu – za bilo koji zahtjev, bilo gdje i u najkraćem mogućem roku.

U tom smislu, jedna važna funkcija već dolazi unaprijed instalirana u svaki Puro®: fokus na korisnika.

Posebne značajke izvedbe

- Izuzetna praktičnost za korisnika
- Inteligentni, vrhunski dizajniran i pristupačan portfelj proizvoda
- Trajanje baterije do 200 sati. Do 500 sati uz dodatni paket baterija.
- Prva industrijska vaga koja se standardno može puniti putem USB-C veze
- Bežični ras s dodatnom Bluetooth ili WiFi vezom
- Globalna dostava u roku od nekoliko dana
- Pouzdana post-prodajna usluga s brzim vremenom reakcije

Novo!



Minebea
Intec

Industrijske podne vage

Industrijske podne vage karakteriziraju iznimno velike platforme te su pogodne za sve sektore u kojima je potrebno vagati velika i glomazna opterećenja. Zajedno s podnim vagama Combics® i Midrics®, ravnom podnom vagom IF i paletnom vagom IU, Minebea Intec nudi brojna rješenja za vaganje – uključujući i ona za potencijalno eksplozivna područja.

Ravna podna vaga IF

Ravna podna vaga IF razvijena je za maksimalnu moguću upotrebu na najmanjem mogućem prostoru. To je visokokvalitetna, fleksibilna i mobilna stanica za vaganje koja se može koristiti bilo gdje u proizvodnom procesu gdje su potrebna pouzdana mjerenja i higijenska rješenja. Njezine prednosti i mogućnosti su:

- Prilagođene specifikacije dostupne su na zahtjev
- Razne završne obrade, npr. nehrđajući čelik
- Način provjere i rješenja protiv eksplozije
- IP65, IP68 i IP69 klasa zaštite
- Razlučivost do 30,000 d i do 2 x 3,000 u situacijama kad je potrebna provjera
- Raspon opterećenja između 150 kg i 3.000 kg
- Platforme u raznim izvedbama i veličinama



Explosion protection



Hygienic Design



IF podna vaga

Zašto odabrati ravnu podnu vagu Minebea Intec?

- Ergonomski dizajn za jednostavno rukovanje
- Higijenski dizajn, npr. za upotrebu u čistim sobama
- Čvrst i robustan za upotrebu s agresivnim tvarima
- Jednostavno suho i mokro čišćenje
- Valjci i pokretni upravljač za mobilnost
- Pouzdana konstrukcija jamči niske troškove održavanja i dugi vijek trajanja



Razni dizajni i opcije za custom-made rješenja

Standardna ravna podna vaga IF

Niska visina platforme i vrlo kratka rampa s minimalnim nagibom radi uštede prostora. Dostupna s ulaznom zaštitom, dodatnim transportnim ručkama i valjcima, između ostalih opcija.

Ravna podna vaga IF s pneumatskim mehanizmom

Idealna za stacionarnu upotrebu. Za potpuno čišćenje vage i poda, platforma se samo preklopi. Dostupna s drugom rampom ili kao rješenje za vaganje za rad jedne osobe, između ostalih opcija.

Ravna podna vaga IF s kotačima

Verziju s uvlačivim valjcima može gurnuti jedna osoba, što je čini idealnom za upotrebu na više različitih mjesta i za lako čišćenje poda. Dostupna s valjcima koji se uvlače ili vučnom rudom i zaštitom, između ostalih opcija.

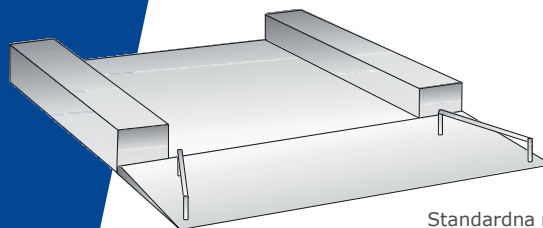

Standardna ravna podna vaga IF

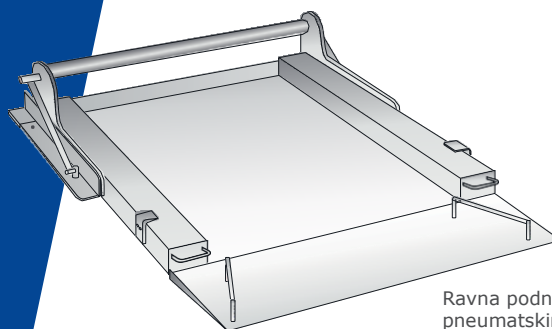

Ravna podna vaga IF s pneumatskim mehanizmom za podizanje

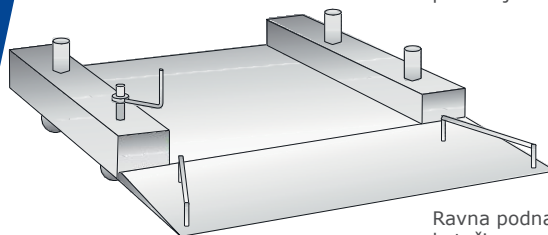

Ravna podna vaga IF s kotačima



Paletna vaga IU

Paletna vaga IU dolazi u 48 osnovnih modela, omogućujući nam da u svakom trenutku ponudimo pojedinačno rješenje za vaganje za najširi mogući raspon industrijskih zahtjeva. Asortiman uključuje opsežan izbor dodatnih opcija:

- Razne završne obrade, npr. nehrđajući čelik
- Protueksplozivna rješenja
- IP65 ili IP68 klase zaštite
- Rezolucija od 15,000 d do 30,000 d, 1 x 3,000 e i 2 x 3,000 e
- Raspon opterećenja između 300 kg i 3,000 kg
- Ulošci i dodatni stalci dostupni su na zahtjev
- Prilagođene specifikacije dostupne su na zahtjev



Explosion protection



Hygienic Design

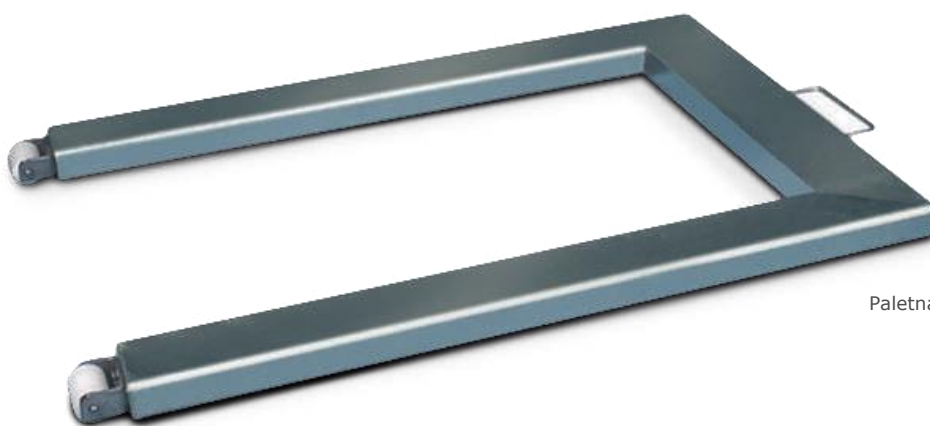

Paletna vaga IU

Zašto odabrati paletnu vagu iz Minebea Intec?

- Jednostavno rukovanje
- Higijenski dizajn
- Čvrst i robustan dizajn s agresivnim tvarima
- Valjci za mobilnost
- Pouzdana konstrukcija jamči niske troškove održavanja i dugi vijek trajanja

Protueksplozivna rješenja

Da bi se uređaji mogli sigurno koristiti u potencijalno eksplozivnim okruženjima, njihove razine sigurnosti moraju biti kompatibilne s lokalnim sigurnosnim zahtjevima. Kao pouzdan industrijski partner, Minebea Intec posjeduje međunarodna odobrenja kao što su IECEx, ATEX, NEC, CEC i NEPSI, kao i opsežan asortiman industrijskih stolnih i podnih vaga za potencijalno eksplozivna okruženja. Sve vage mogu se koristiti kao protueksplozivna rješenja u EX zonama 1 i 21.



Slobodno nas kontaktirajte za više informacija! Rado ćemo vas savjetovati o protueksplozivnim rješenjima i njihovoj primjeni.

sartorius@sartorius.hr

Sljedeće stolne i podne vage dostupne su u izvedbi otpornoj na eksploziju:



Explosion protection

Stolne i podne vage Combics®

Preciznost, raznolikost i modularni dizajn za maksimalnu fleksibilnost. Indikatori i platforme dostupni su kao rješenja protiv eksplozija.

Stolna vaga Signum® Supreme

Kompaktno rješenje za razne industrije, s EMFC tehnologijom za maksimalnu preciznost. Platforma je dostupna kao rješenje protiv eksplozija.

Ekonomične stolne i podne vage

Čvrsta cjelovita vaga za pouzdanu kontrolu kvalitete.

Ravna podna vaga IF

Kvalitetna, fleksibilna i mobilna stanica za vaganje za velika i glomazna opterećenja.

Paletna vaga IU

Pouzdana i svestrano paletno vaganje.



Stolna vaga Combics®



Ravna podna vaga IF

Opcije konfiguracije

Platforme

Dostupan je niz platformi ovisno o veličini, težini i okruženju robe i proizvoda koje treba vagati. Zajedno s indikatorima, predstavljaju optimalno rješenje za gotovo svaki zadatak i upotrebu.

Razne završne obrade

Od nehrđajućeg čelika do praškasto lakiranog i pocinčanog

Raspon opterećenja

Od 0.6 kg do 3,000 kg

Ukupna veličina platforme

Od 320 mm do 2,000 mm

Čitljivost

Od 0.001 g do 1,000 g

Sposobnost provjere/protueksplozivno rješenje

Raspon klase točnosti/razne EX zone



Platforma za vaganje
Combics®



Platforma za
vaganje IS



Platforma za vaganje
Combics®

Pribor/dodaci



Za više informacija, posjetite našu web stranicu ili kontaktirajte

sartorius@sartorius.hr

Indikatori

Dostupan je niz pokazatelja, ovisno o razlučivosti, sposobnosti provjere i uporabi (zasloni i upravljačke ploče). Njihove prednosti su:

■ Pametne programske aplikacije

Aplikacijski softverski programi jednostavni su za korištenje za različite namjene, poput brojanja, provjere i provjere pretpakiranja te su unaprijed instalirani kao standardna značajka.

■ Različita sučelja

Optimalna povezanost i integracija u postojeće sustave, npr. putem RS 232, RS 485/422, analognih 4–20 mA, digitalnih ulaza/izlaza, Profibus DP, Ethernet TCP/IP

Indikator Combics® 1

Za jednostavna rješenja za vaganje

- 14-segmentni zaslon



Indikator Combics® 1

Indikator Combics® 2

Za zahtjevnija rješenja za vaganje

- 14-segmentni zaslon
- LCD zaslon visokog kontrasta s pozadinskim osvjetljenjem
- Dostupno i kao protueksplozivno rješenje



Explosion protection



Indikator Combics® 2

Indikator Combics® 3

Za složena rješenja za vaganje

- Grafički zaslon visokog kontrasta s pozadinskim osvjetljenjem
- Paketi aplikacija podržanih funkcijskim tipkama
- Sustav svjetlosnog semafora za provjeru



Indikator Combics® 3

Indikatori Midrics®

- Midrics 1 za jednostavne potrebe vaganja, s LCD zaslonom s pozadinskim osvjetljenjem
- Midrics 2 za složene potrebe vaganja, s LCD zaslonom s pozadinskim osvjetljenjem, numeričkom tipkovnicom i opsežnim aplikacijskim softverom



Indikator Midrics® 2

Dodaci, ...

Sav pribor i dodaci iz asortimana stolnih i podnih vaga razvijeni su s posebnim naglaskom na potrebe kupaca i dokazali su se nebrojeno puta u širokoj paleti industrija.

Industrijski pisači

Dostupno je nekoliko kompaktnih industrijskih pisača visokih performansi za različite namjene. Njihove prednosti i mogućnosti su:

- Brz i pouzdan ispis podataka o procesu, proizvodu i vaganju
- Jednostavna i intuitivna instalacija i rad
- Robustan dizajn proizvoda koji štedi prostor
- Pouzdanost i kvaliteta kroz sveobuhvatno upravljanje podacima o ispisu
- Različiti načini ispisa, uključujući izravni termički, termički prijenos i matricu s 9 točaka



Industrijski pisač
YDP 21



Industrijski pisač
ZD420

... mogućnosti i dodaci

Bar kod čitač

- Optički i zvučni signal pri očitavanju bar kodova
- Obrađuje široku paletu crtičnih kodova širine do 120 mm
- Zeleni LED za odgovor korisnika

Podni i stolni stalci

- Razne završne obrade
- Razne visine koje podržavaju širok spektar primjena

Okvir za instalaciju

- Razne završne obrade
- Dostupno s instalacijskim kompletom

Rampe

- Razni modeli
- Dostupno s instalacijskim kompletom

Minebea Intec portfelj proizvoda



Ulaz i skladištenje rasutih materijala

Ulazna roba

Prihvat komadne robe

Automatizirani proizvodni sustavi

Pouzdana provjera isporučenih i uskladištenih materijala

Za potpunu kontrolu procesa



Komponente i rješenja za kamionske vage (analogna/digitalna)



Komponente i rješenja za vaganje silosa



Serije i formulacija



Detekcija stranih tijela (detekcija metala/X-ray inspekcija)



Vaganje ulazne robe



Komponente i rješenja za vaganje posuda (analogna/digitalna)

Ovo je presjek opsežnog portfelja proizvoda tvrtke Minebea Intec. Tvrtka nudi prilagođena rješenja za niz zahtjeva: od jednostavnih do složenih; od rješenja za zaštitu od eksplozije do higijenskog dizajna.

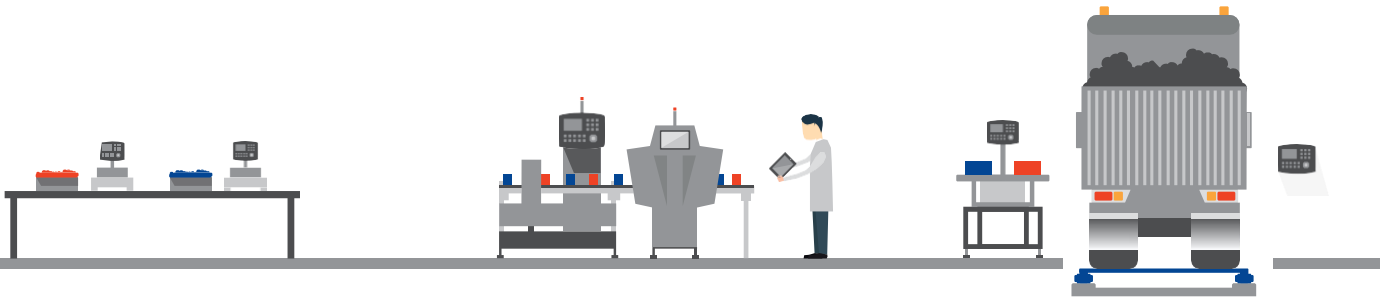

Ručna produkcija

Rješenja koja osiguravaju
točnost i sljedivost



Porcioniranje i vaganje



Formulacije i vaganje
formulacija

Pakiranje

Jamstvo kvalitete proizvoda i
sigurnosti hrane



Kontrolno vaganje/detekcija
metala



X-ray
inspekcija



Provjera pretpakiranja i statistička
kontrola procesa

Izlazna roba

Osiguranje kvalitete finalnog
proizvoda



Vaganje/odabir narudžbi
odlazne robe



Kontrolne vage za velika
opterećenja



Komponente i rješenja za
kamionske vage
(analogna/digitalna)

Usluge

Zahvaljujući svjetskoj prisutnosti, Minebea Intec i njezini certificirani partneri stoje uz kupce diljem svijeta kroz cijeli životni ciklus proizvoda i rješenja, od odabira prave opreme i sustava do nadogradnje, zamjenskih dijelova i obuke.

Inženjerska podrška i globalna rješenja – osiguravanje optimalnih rješenja

- Konzultacije o odabiru najboljih proizvoda i rješenja, s obzirom na željene performanse, preciznost i troškove
- Podrška za integraciju naših proizvoda i rješenja u postojeće konstrukcije
- Proizvodi ili rješenja specifični za kupce – prilagođeni individualnim zahtjevima



Za više informacija, posjetite našu web stranicu ili kontaktirajte

sartorius@sartorius.hr



Nadogradnje – za ažuriranje sustava i poboljšanje performansi

- Nadogradnja hardvera i softvera
- Obnova opreme

Treninzi i edukacije – za poboljšanje vještina

- Sadržaj praktičnog treninga smanjuje operativne pogreške, zastoje i troškove održavanja, a samim time povećava performanse opreme i učinkovitost linije
- Seminari za pružanje znanja o propisima i tehnologiji



Kvaliteta i profesionalnost

- Našim klijentima uvijek smo na raspolaganju za rješavanje bilo kakvih upita, poteškoća, korisničkih ili servisnih zahtjeva.
- Pružamo tehničke smjernice i kvalitetnu podršku za rad s uređajima, kao i u slučaju nastanka izvanrednih problema s vašim instrumentom.
- Svakom zahtjevu pristupamo stručno i promišljeno, a korisniku se posvećujemo maksimalno, s ciljem što kvalitetnije rješavanja vašeg zahtjeva.



Korisnička i tehnička podrška

- Naše stručno osoblje na raspolaganju vam je za sve upite o proizvodima, edukacijama, servisu ili nekim od naših usluga.
- Izravnim razgovorom s našim osobljem, možete na brz i učinkovit način dobiti odgovore na vaša pitanja.
- Ako su vam potrebne detaljnije informacije o proizvodima, trebate korisničke upute, brošure ili želite znati više o proizvodima/uslugama koje naručujete, pošaljite nam upit i pružit ćemo vam sve potrebne informacije.



Javite nam se!

Imate postojeći projekt ili planirate nabavu uređaja? Slobodno se obratite našem osoblju i zajedničkim snagama pokušat ćemo pronaći rješenje za vaše potrebe.

Naši proizvodi implementirani su u renomiranim tvrtkama u području prehrambene, farmaceutske i kemijske industrije. Dopustite nam da postanemo i vaš partner!

Certificirani proizvodi

- Kvalitetnim proizvodima i inovativnim tehnologijama, znanstvenicima olakšavamo napredak i ubrzavamo proizvodne procese u brojnim industrijama.

Industrijska rješenja

- Pružamo sveobuhvatna rješenja za brojne industrije – od stolnih i podnih vaga i mjernih čelija do uređaja za inspekciju, kontrolno vaganje i softvera za praćenje procesa.

Servisna podrška

- Svojim dugogodišnjim iskustvom i znanjem, pružamo kvalitetnu tehničku podršku i rješavamo najkompleksnije kvarove i zahtjeve.



Sartorius Croatia – Libra Elektronik d.o.o.

Savska 45a

10290 Zaprešić

Tel: +385 (0) 1 3340 - 290

E-mail: sartorius@sartorius.hr

Minebea
intec

Certified Partner

Rev.
04/2021